

## MAŠINA ZA IZDVAJANJE SITNIH DELIĆA PAPRIKE MISD 95/150

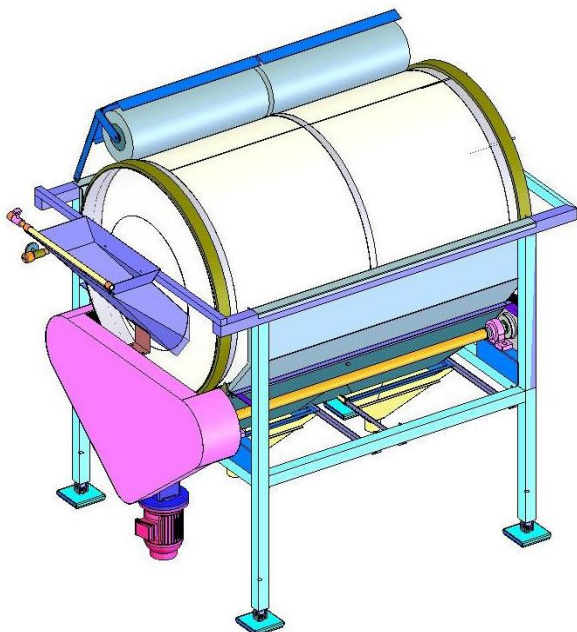

Tehničke karakteristike	
Dužina mašine:	2130 mm
Visina mašine:	1930 mm
Širina mašine:	1400 mm
Doboš:	Ø950x1500 mm
Broj obrtaja:	do 17 o/min
Instalisana snaga:	1,1 kW
Napajanje:	380 V/50 Hz
Kapacitet: Na bazi sveže paprike	2500 kg/h

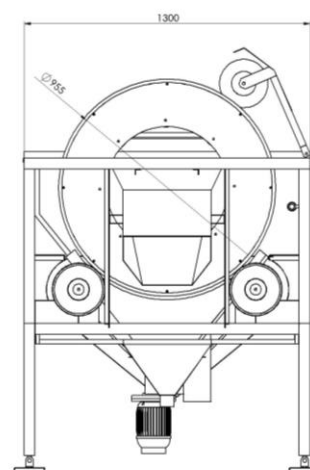
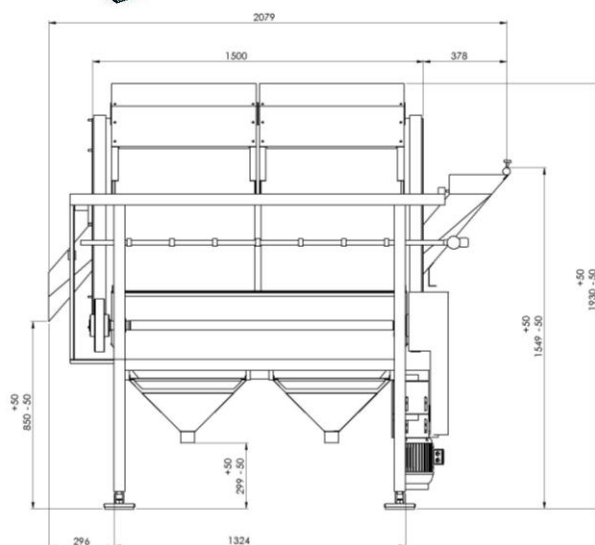

### **Tehnički opis:**

Mašina je namenjena za odstranjivanje sitnih delića i zaostalih semenki iz mase rezane paprike. Postavlja se neposredno iza mašine za rezanje paprike u rezanac i kocku. Mašina takodje služi i za odstranjivanje zaostalih kapljica vode iz rezane paprike nakon blanširanja. Pošto zaostala voda utiče na proces zamrzavanja u protočnom tunelu stvarajući blok, to je uloga ove mašine značajna za kvalitet krajnjeg proizvoda.

Princip rada mašine je sledeći:

Preko usipnog koša rezana paprika dolazi u rotacioni perforirani bubanj. U bubnju su spiralno postavljeni specijalni usmerivači. Oni imaju zadatak da masu prevrću i transportuju ka izlazu. Ovakav sistem rastresanja mase omogućava da svaki rezanac ili kocka paprike bivaju razdvojeni, čime se sitni delići paprike, zaostale kapi vode i semenke izdvajaju i propadaju kroz perforirani bubanj. Kod izlaza iz bubnja postavljene su specijalne lopatice koje zahvataju očišćenu masu paprike i izbacuju je na isipni levak.

Bubanj je smešten u dva snažna čelična prstena koji se oslanjaju na četiri gumirana točka. Točkove pokreće pogonska grupa elektro motor – reduktor i lančani prenos. Četka koja je u dodiru sa spoljašnjim omotačem bubnja sprečava začepljivanje perforiranih otvora na bubnju.

Ugrađena oprema (motor, reduktor, frekventni regulator, elektronske komponente, transportna traka, ležajevi) je vrhunskog kvaliteta od renomiranih svetskih proizvođača koja obezbeđuje pouzdan i dugotrajan radni vek mašine. Svi delovi koji su u kontaktu sa voćem izrađeni su od nerđajućeg čelika otpornog na voćne kiseline i plastičnih materijala tako da su zadovoljeni propisi EU za prehrambenu industriju, HACCP.

Granica isporuke je priključni kabal 5 m sa industriskom priključnicom.



Niška Banja, Bul. Cara Konstantina bb, Srbija, Tel/Fax: (+381 18) 4223-604, 4548-402

E-mail: [office@comconsult.rs](mailto:office@comconsult.rs)

[www.comconsult.rs](http://www.comconsult.rs)