

MAŠINA ZA SECKANJE SALAMURENE PEČURKE SP

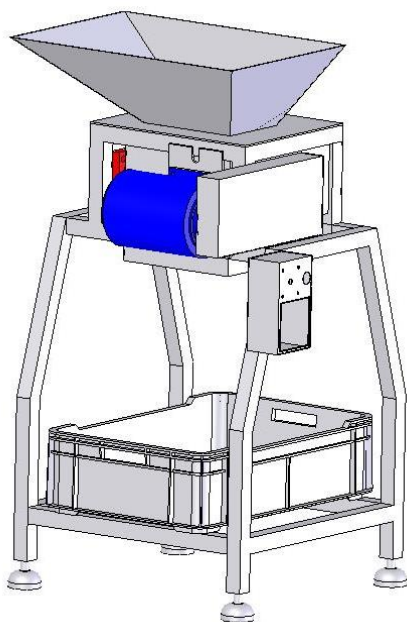

TEHNIČKE KARAKTERISTIKE:

- Kapacitet: 1000 kg/h
- Dužina mašine: 800 mm
- Širina mašine: 500 mm
- Visina mašine: 1300 mm
- Instalirana snaga: 0.55 kW
- Napajanje: 380V/50Hz

Tehnički opis mašine:

Ova mašina se koristi u tehnološkim linijama za preradu voća i povrća, a kada je potrebno proizvod izrezati u rezanac različitih dimenzija u zavisnosti od veličine alata koji je namontiran na mašinu.

Glavni delovi mašine su alati za rezanac koji je promenljiv u zavisnosti od potrebne dimenzije proizvoda, pogonski deo koji se sastoji od elektro motora i kaišnog prenosa, zaštitnih poklopaca za alat za rezanje, koji ako su skinuti sa kućišta mašine isključuju induktivne mikro prekidače, a samim tim i onemogućavaju startovanje mašine.

Proizvod se ručno ili preko transportne trake dozira u usipni koš seckalice gde se preko cirkularnih noževa vrši rezanje proizvoda na rezance odrovarajuće debljine. Svi delovi koji se rotiraju imaju mazalice za podmazivanje kugličnih ležaja, koji se trebaju podmazivati bio mastima koje su dozvoljene u prehrambenoj industriji.

Ceo alat za rezanje u rezanac sa pogonskim delom, oslonjen je na prohromsko postolje koje je oslonjeno na 4 gumirane stope koje služe za nivelaciju ukoliko je pod neravan.

Postolje i svi zaštitni poklopci su uradjeni od prohroma otpornog na voćne kiseline i plastika dozvoljenih u prehrambenoj industriji.

Mašina se montira u liniji iza mašine za pranje i inspekcione trake da bi se odstranila nečistoća i eventualni čvrsti predmeti koji bi mogli da oštete cirkularne noževe i samu glavu za rezanje. Mašinu treba nakon postavljanja u liniju nivelisati preko gumiranih stopa. Elektro orman je potrebno priključiti na izvor napajanja preko industrijske priključnice. Pri prvom puštanju u rad, proveriti smer okretanja elektro motora.

Sve lagere preko posebnih mazalica podmazivati sa odgovarajućim mazivima svakih 8 (osam) sati rada i nakon svakog pranja mašine.

Mašinu posle upotrebe oprati vodom pod pritiskom tako da se sav zaostali proizvod opere iz glave. Pre svakog puštanja u rad proveriti da li su svi zaštitni poklopci stavljeni na svojim mestima jer u suprotnom mašina neće moći da se pokrene.

Mašina je uradjena od nerdjajućeg čelika otpornog na voćne kiseline i zadovoljava HACCP standard.

Granica isporuke: industrijska priključnica muško/žensko sa 5 m kabla.



Niška Banja, Bul. Cara Konstantina bb, Srbija, Tel/Fax: (+381 18) 4223-604, 4548-402

E-mail: office@comconsult.rs

www.comconsult.rs