

MAŠINA ZA ISPIRANJE SEMENE LOŽE MISL 95/300

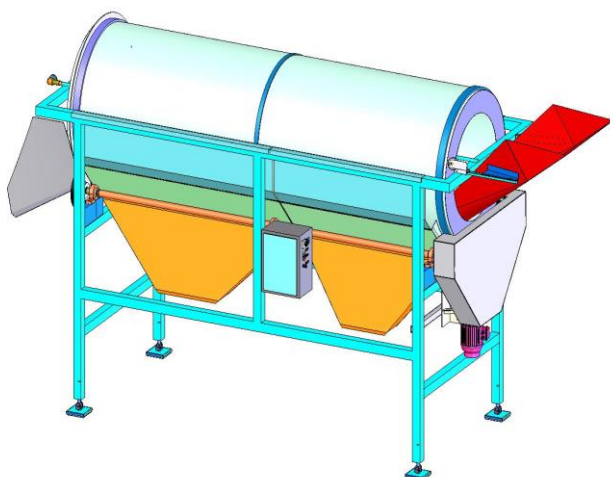

TEHNIČKE KARAKTERISTIKE

Kapacitet: Na bazi sveže paprike	Do 1750 kg/h
Širina mašine B:	1320 mm
Dužina mašine L:	4452 mm
Visina mašine H:	2386 ±100 mm
Doboš:	Ø950x3000 mm
Broj obrtaja doboša:	Do 12 o/min
Instalirana snaga	1,1 kW
Napajanje:	380V/50Hz

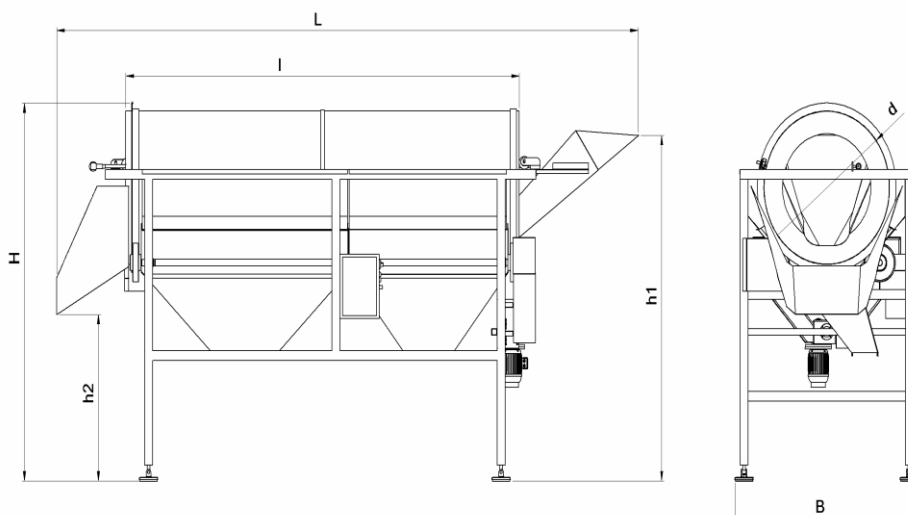

Tehnički opis:

Mašina za ispiranje semene lože postavlja se u liniji prerade paprike, odmah iza mašine za rasecanje paprike. Ima ulogu da iz ukupne mase izdvoji semenu ložu i drške koje propadaju kroz perforirani doboš, pri čemu se istovremeno vrši i ispiranje paprike. Na taj način se na izlazu iz ove mašine dobija čista oprana rasečena paprika koja je spremna za dalju preradu.

Doboš je izradjen od perforiranog prohromskog lima koji se oslanja na gumene točkove, tako da se preko trenja ostvaruje rotacija doboša. Unutar doboša se nalaze lopatice koje su spiralno postavljene tako da guraju robu pri rotaciji doboša. Takođe je unutar doboša postavljena i cev sa prskalicama radi ispiranja paprike i odtranjivanja zalepljenih semenki. Brzinu okretanja doboša je moguće regulisati pomoću frekventnog regulatora.

Semena loža, drške i semenke propadaju kroz perforirani doboš u levak ispod doboša, a čiste polutke paprike preko ispnog levka odlaze na dalju preradu.

Komandovanje mašinom se vrši preko elektro-komandnog ormana.

Mašina je komplet izradjena od nerđajućeg čelika otpornog na voćne kiseline i plastičnih materijala koji su dozvoljeni u prehrambenoj industriji tako da su zadovoljeni propisi EU za prehrambenu industriju, HACCP.

Granica isporuke je priključni kabal 5 m sa industriskom priključnicom.