

MAŠINA ZA RASECANJE PAPRIKE U FILETE MRFP 2x100-2 I 2x100-3

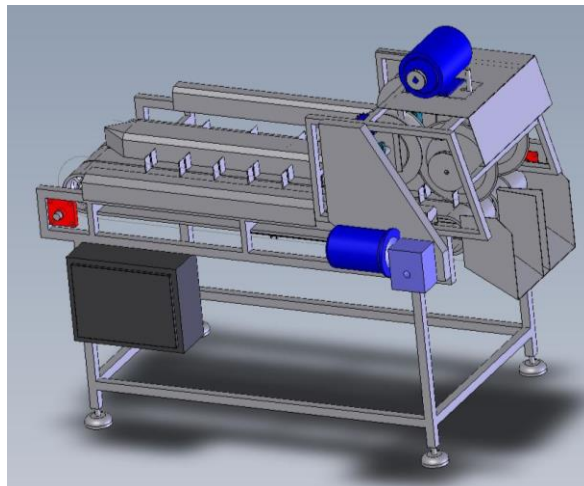
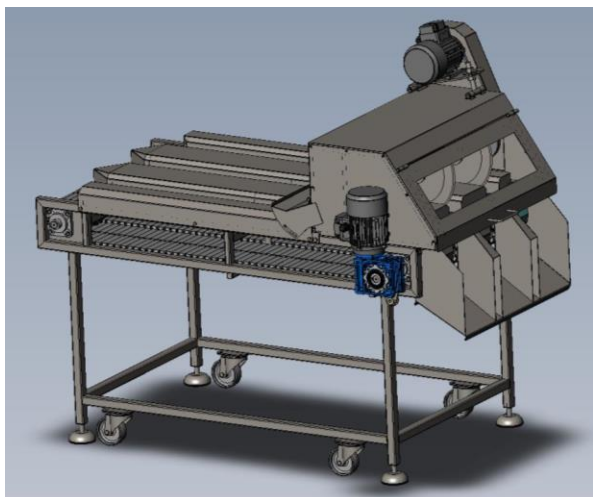

Tehnički opis:

Mašina za rezanje fileta paprike se koristi u procesu prerade sveže paprike i služi za sečenje paprike na pola po dužini uz minimalni otpad. Nakon vadjenja semene lože, paprika se ručno stavlja - redja na člankasti transporter, gde traka odvodi papriku do noževa gde se vrši njeno sečenje na pola. Paprika se ručno stavlja na transportnu traku, tako da se ona okrene u pravilan položaj za sečenje i preko poprečnih pregrada koje su postavljene na trakama, vode papriku do noža koji je postavljen centralno i preko ispnog levka u sledeću mašinu u tehnološkoj liniji ili u kutije i gajbe.

Da bi se obezbedio oslonac paprike na traci prilikom rezanja, iznad trake je postavljen gumirani bubanj koji pridrži papriku prilikom rezanja radi obezbeđivanja što boljeg kvaliteta finalnog proizvoda, takodje su sa bočne strane transportnih traka postavljeni limene ograde koje bezbeduju pravilno vodjenje paprike do cirkularnih noževa za sečenje.

Preko celokupnog pogona traka i noža se nalazi zaštitni lim koji onemogućava rukovaoca da nenamerno pridje u zonu rezanja a i samih pogona. Takodje se preko člankastih transportnih traka nalazi zaštitni lim koji se prostire poduž mašine i tako je konstruisan da onemogućava ispadanje paprike i rastur robe. Na izlaznom delu trake nalazi se ispni levak. Mašina ima na sebi 4 gumirane stope koje omogućavaju pravilnu nivelaciju mašine na skoro svim podlogama. Posle upotebe mašinu je veoma jednostavno premestiti na drugo mesto uz pomoć okretnih točkica. Mašina je izradjena od materijala i komponenti koji zadovoljavaju propise EU o bezbednosti hrane HACCP.

Granica isporuke: kabl 3-5 m sa petopolnom priključnicom.

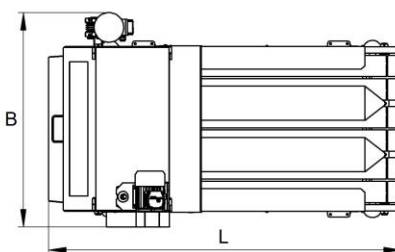
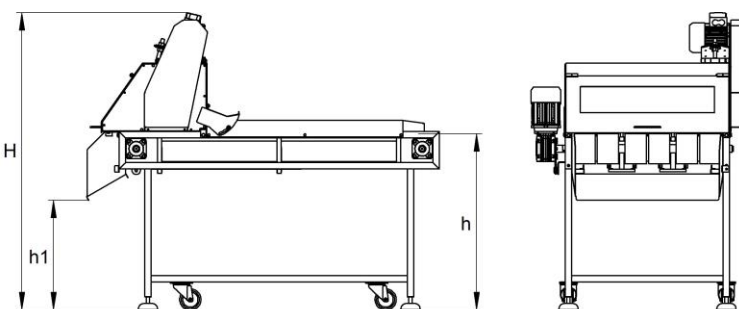

TEHNIČKE KARAKTERISTIKE:	TIP	
	MRFP 2x100-2	MRFP 2x100-3
KAPACITET: U zavisnosti od kvaliteta proizvoda i uvežbanosti poslužioaca	500 do 700 kg/h	800 do 1000 kg/h
DUŽINA MAŠINE L:	1652 mm	1652 mm
ŠIRINA MAŠINE B:	740mm	1005 mm
VISINA MAŠINE H:	1400 ±50 mm	1400 ±50 mm
VISINA USIPA h:	825±50 mm	825 ±50 mm
VISINA ISIPA h1:	514±50 mm	514±50 mm
BROJ NOŽEVA:	2	3
ŠIRINA POLJA SEČENJA:	2x100 mm	2x100 MM
INSTALISANA SNAGA:	0,50 kW	0,50 kW
NAPAJANJE:	380V/50Hz	380V/50Hz

 **Comconsult**

Niška Banja, Bul. Cara Konstantina bb, Srbija, Tel/Fax: (+381 18) 4223-604, 4548-402

E-mail: office@comconsult.rs

www.comconsult.rs