

MLIN ZA MLEVENJE PEČENE PAPRIKE U CEPKANI AJVAR **MCP 33/110**

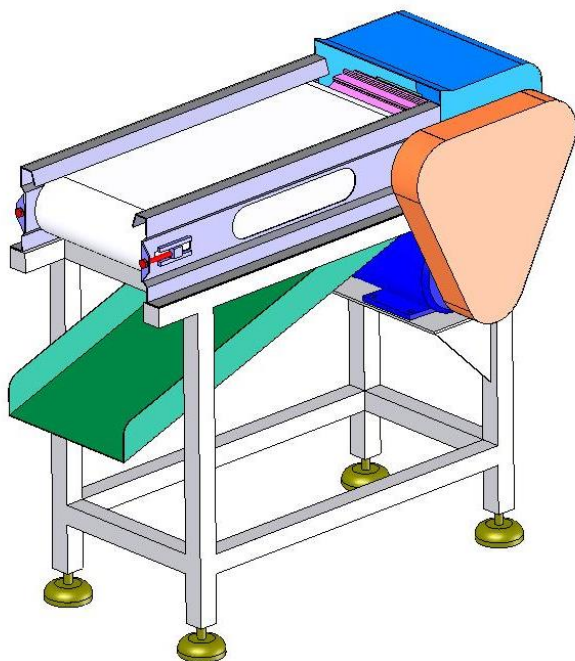

TEHNIČKE KARAKTERISTIKE:	
KAPACITET: U zavisnosti od kvaliteta proizvoda i veličine rezanca	do 1000
DUŽINA MAŠINE:	1110 mm
ŠIRINA MAŠINE:	500 mm
VISINA MAŠINE:	950 ±50 mm
VISINA TRANSPORTERA:	880 ±50 mm
VISINA ISIPNOG LEVKA:	640 ±50 mm
VISINA ISIPA SABIRNE TACNE:	430 ±50 mm
INSTALISANA SNAGA:	0,37 kW
NAPAJANJE:	380V/50Hz
TEŽINA:	105 kg

Tehnički opis:

Mašina za rezanje proizvoda u reznac se koristi u tehnologiji prerade voća i povrća. Može biti postavljena samostalno a takodje može biti i sastavni deo tehnološke linije.

Namena mašine je sečenje mekšeg ili blanširanog voća i povrća u reznac, i to do debljine proizvoda od 10 do 15 mm u zavisnosti od vrste, namene, zahteva i potreba tehnološke prerade određenog proizvoda.

Proizvod koji se seče sipa se na traku koja ga vodi do prihvatnog bubnja. Bubanj je prorezan za prolaz noža i na njemu se vrši rezanje. Nakon toga isečeni rezanci padaju na isipni levak i idu u dalju preradu.

Ispod transportera nalazi se sabirno korito koje ima ulogu da sakupi kapi vode i sitne parčiće koji su se zalepili na traci i otpadaju u povratnom delu trake, i odvede u neku gajbu ili sud; dok ispod sekcije postoji isipni levak koji odvodi rezani proizvod dalje u preradu. U sastavu isipnog levka nalazi se i zaštitni lim koji služi za zaštitu od prilaza u zoni rezanja i rotirajućih noževa.

Komandovanje mašinom se vrši preko elektromotorne sklopke start / stop, koja je postavljena bočno na kostur mašine kod usipnog dela trake.

Celokupna mašina je izrađena od prohromskog čelika otpornog na voćne kiseline i plastičnih masa dozvoljenih u prehrambenoj industriji i zadovoljava propise HACCP.

Granica isporuke: kabl 3-5 m sa petopolnom priključnicom.

