

## IZBIJAČICA SUVE ŠLJIVE ISŠ 100/60-2

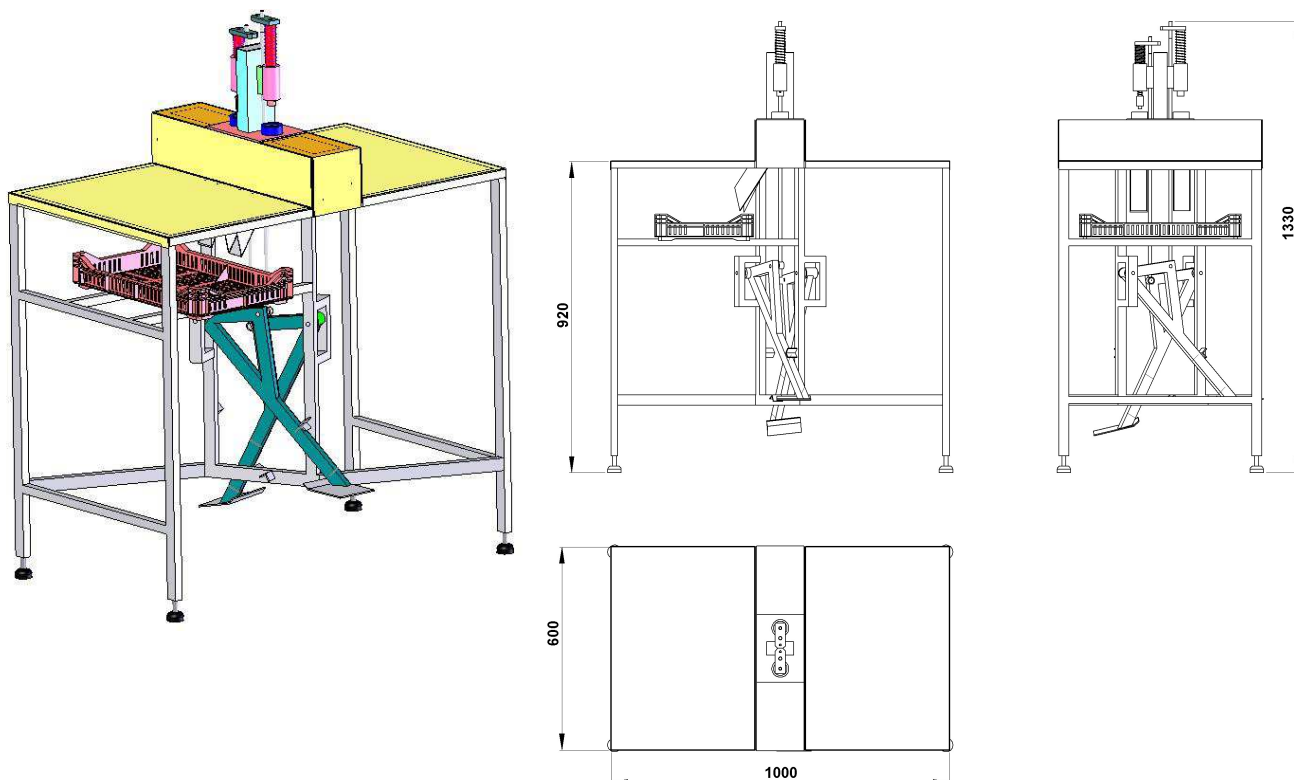

TEHNIČKE KARAKTERISTIKE :	
KAPACITET za 1 radno mesto: U zavisnosti od kvaliteta i kalibra šljive	od 60 - 100 kg/smeni
Broj radnih mesta:	2
Dužina mašine:	1000 mm
Širina mašine:	600 mm
Visina mašine:	1330 mm
Vlažnost šljive pri izbijanju:	Etivirana min 35% vlage
Težina:	45 kg