

# **MAŠINA ZA FINO ČIŠĆENJE BOROVNICE, ŠIPURKA, KLEKE I SL.** **POLIRKA 30/300**

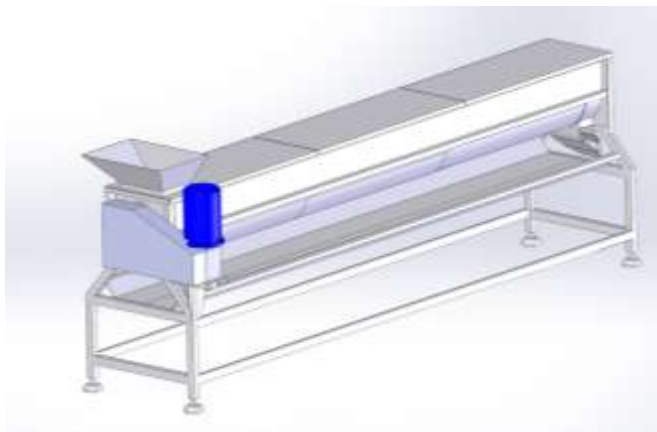

<b>TEHNIČKE KARAKTERISTIKE:</b>	
KAPACITET: U zavisnosti od kvaliteta proizvoda	do 1000 kg/h
DUŽINA MAŠINE L:	3350 mm
ŠIRINA MAŠINE B:	800 mm
VISINA MAŠINE H:	1150 ±50 mm
VISINA MAŠINE h:	450 ±50 mm
INSTALISANA SNAGA:	2.2 kW
NAPAJANJE:	380V/50Hz

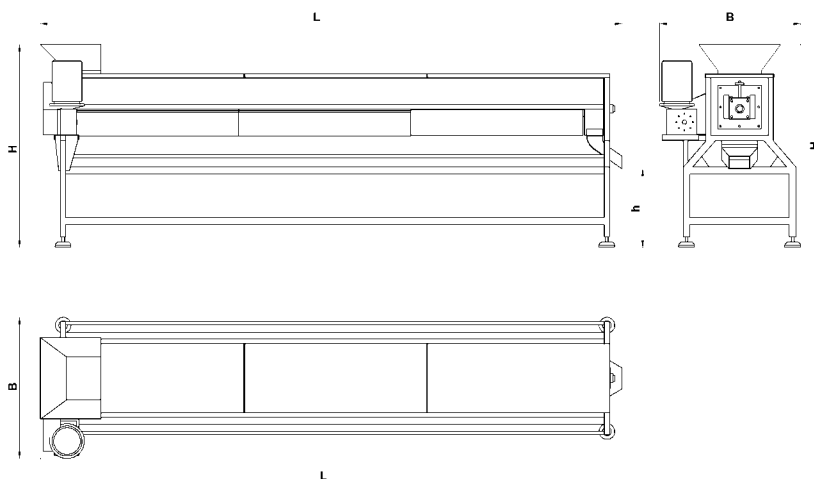

## **Tehnički opis:**

Mašina za poliranje Borovnice je namenjena za uklanjanje finih nečistoća sa zamrznutog proizvoda kao i zaostalih listića i peteljki koji su ostali zalepljeni na samoj površini proizvoda. Čišćenje i odvajanje nečistoća se vrši na principu transportovanja zamrznutog proizvoda preko perforiranog lima uz pomoć rotacione spirale formirane od četke. Proizvod koji je očišćen od nečistoća odlazi dalje na preradu u Tehnološkoj liniji, dok nečistoća – otpad propada kroz perforirani lim na sabirnu tacnu postavljenu celom dužinom mašine.

Kompletna konstrukcija mašine za čišćenje napravljena je od INOX čeličnih profila koji čine jednu krutu figuru i limova, koji su otporni na voćne kiseline. Ovakva konstrukcija omogućava miran, bešuman rad bez vibracija i buke. Takođe je moguće podešavanje visine cele mašine, kao i njeno nivelisanje, zbog što bolje stabilnosti i eventualnog uklapanja u ostatak tehnološke linije.

Glavni delovi Mašine za poliranje Borovnice su: motoreduktor, rotaciona spirala formirana od četaka sa centralnim vratilom i uležištenjem, konstrukcija mašine sa prihvatnom tacnom i elektro komandni orman.

Mašina ispunjava propise EU o bezbednosti hrane HACCP.

Granica isporuke: kabl 3-5 m sa petopolnom priključnicom.



Niška Banja, Bul. Cara Konstantina bb, Srbija, Tel/Fax: (+381 18) 4223-604, 4548-402

E-mail: [office@comconsult.rs](mailto:office@comconsult.rs)

[www.comconsult.rs](http://www.comconsult.rs)