

DUPLIKATOR D 250

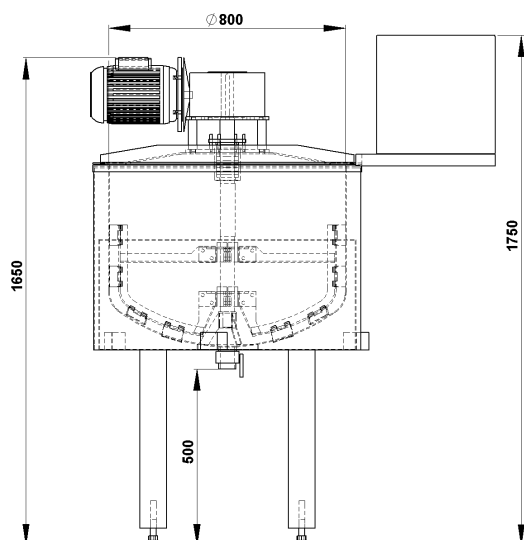

Tehničke karakteristike	
Duzina mašine:	1350 mm
Visina mašine:	1650±50 mm
Prečnik spoljnog suda:	Ø 900 mm
Prečnik unutrašnjeg suda:	Ø 800 mm
Visina isipnog ventila:	500±50 mm
Br. okretaja mešača:	35 obr/min
Instalisana snaga:	24,5 kw
Napajanje:	380V/50Hz
Radna zapremina suda:	250 lit

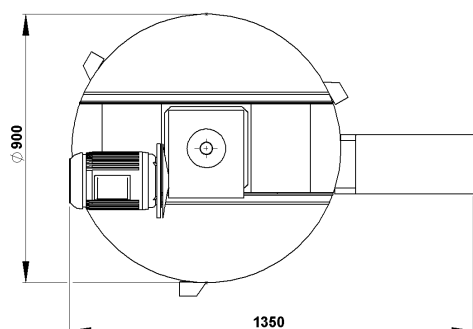

Tehnički opis:

Duplikator je sud sa duplim dnom koji služi za mešanje i zagrevanje proizvoda. Grejanje duplog zida može biti uz pomoć: vrele vode, termalnog ulja ili parom, u zavisnosti od agregata za grejanje koji može biti: toplovodni kotao, parni kotao ili grejanje putem električne energije uz pomoć električnih grejača ugradjenih u duplom zidu suda.

Ukoliko je grejni fluid termalno ulje i mašina radi u zatvorenoj prostoriji, neophodno je odvesti isparenja od termalnog ulja izvan prostorije.

Mešanje proizvoda vrši se uz pomoć vertikalno postavljenog mešača koji je posebno oblikovan prema unutrašnjim zidovima suda. Na krajevima metalnih profila mešača postavljeni su Teflonski brisači proizvoda koji sprečavaju zalepljivanje i zagorevanje proizvoda za zidove suda. Motor i reduktor su centralno postavljeni na samo vratilo mešača iznad suda i zaštićeni su od direktnog izlaganja parnim isparenjima iz suda. Ceo sud je izolovan 5 cm debelom izolacijom i opšiven prohromskim limom.

Rukovanje i komandovanje mašinom vrši se na El. komandnom ormanu koji je smešten pored samog suda iznad zone kuvanja, tako da je zaštićen od direktnog izlaganja toploti iz suda.

Mašina je oslonjena na 4 gumirane stope koje služe za nivelaciju.

Ugrađena oprema (motor, reduktor, frekventni regulator, električne komponente,...) je vrhunskog kvaliteta od renomiranih evropskih proizvođača koja obezbeđuje pouzdan i dugotrajan radni vek mašine.

Celokupna mašina je izradjena od prohromskih limova i profila, otpornih na voćne kiseline, kao i plastičnih materijala dozvoljenih u prehrambenoj industriji i zadovoljava propise EU o bezbednosti hrane HACCP.

Granica isporuke je priključni kablji za napajanje električnom energijom dužine 5 metara sa petopolnom industrijskom priključnicom.



Niška Banja, Bul. Cara Konstantina bb, Srbija, Tel/Fax: (+381 18) 4223-604,4548-402

E-mail: office@compconsult.rs

www.compconsult.rs