

## DUPLIKATOR D 550

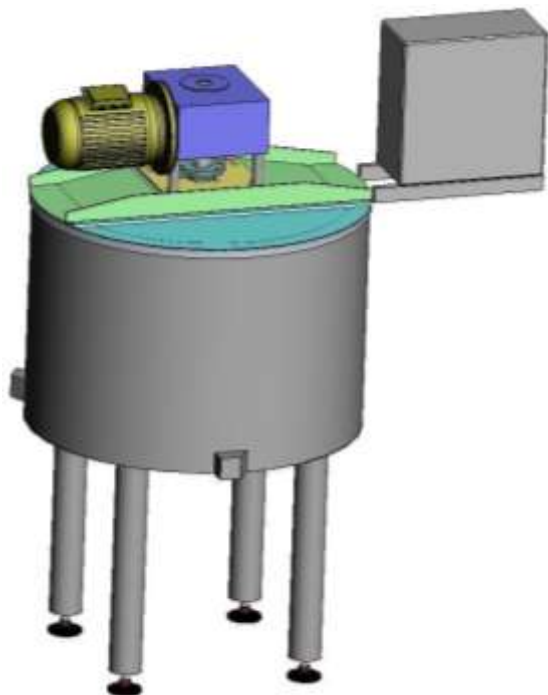

### **Tahničke karakteristike D 550**

- Ukupna zapremina: 550 lit.
- Korisna zapremina: 500 lit.
- Grejanje: Para, max 2 bara
- Debljina materijala suda: 5 mm,
- Broj nogu: 4
- Dance donje: duboko
- Kvalitet čelika: AISI 316
- Dance donje spoljno: duboko, čelik P265GH
- Visina isipnog ventila: 550±50 mm (ventil 3")
- Poklopac: šarke – ručno otvaranje
- Mešalica: sidrasta sa brisačima od teflona, po obodu i dancetu
- Snaga: 2,2 kW;
- Izolacija: Cilindričnog dela i dubokog danca – kamena vuna 5 cm
- Manometar za merenje pritiska pare u duplom sudu
- El. Automatika: El. ormar inox na sudu,  
Frekventna regulacija mešača  
start/stop mešača,  
regulator temperature i el. motorna zaštita.

### **Tehnički opis:**

Duplikator je sud sa duplim dnom koji služi za mešanje i zagrevanje proizvoda. Grejanje duplog zida može biti uz pomoć: vrele vode, termalnog ulja ili parom, u zavisnosti od agregata za grejanje koji može biti: toplovodni kotao, parni kotao ili grejanje putem električne energije uz pomoć električnih grejača ugrađenih u duplom zidu suda.

Mešanje proizvoda vrši se uz pomoć vertikalno postavljenog mešača koji je posebno oblikovan prema unutrašnjim zidovima suda. Na krajevima metalnih profila mešača postavljeni su Teflonski brisači proizvoda koji sprečavaju lepljenje i zagorevanje proizvoda za zidove suda. Motor i reduktor su centralno postavljeni na samo vratilo mešača iznad suda i zaštićeni su od direktnog izlaganja parnim isparenjima iz suda. Ceo sud je izolovan 5 cm debelom izolacijom i opšiven prohromskim limom.

Rukovanje i komandovanje mašinom vrši se na El. komandnom ormanu koji je smešten pored samog suda iznad zone kuvanja, tako da je zaštićen od direktnog izlaganja toploti iz suda.

Mašina je oslonjena na 4 gumirane stope koje služe za nivelaciju.

Ugrađena oprema (motor, reduktor, frekventni regulator, električne komponente,...) je vrhunskog kvaliteta od renomiranih evropskih proizvođača koja obezbeđuje pouzdan i dugotrajan radni vek mašine.

Celokupna mašina je izradjena od prohromskih limova i profila, otpornih na voćne kiseline, kao i plastičnih materijala dozvoljenih u prehrambenoj industriji i zadovoljava propise EU o bezbednosti hrane HACCP.

Granica isporuke:

- Za elektro opremu: klemarnik u elektro komandnom ormanu
- Za paru: prirubnica kod elektro magnetnog ventila za paru
- Za kondenzat: Odvajač kondenzata – prirubnica
- Za istakanje proizvoda: Kugla ventil ventil 3"
- Za utakanje proizvoda: Holender spojnica za postavljanje kugla ventila za usipanje mase



Niška Banja, Bul. Cara Konstantina bb, Srbija, Tel/Fax: (+381 18) 4223-604,4548-402

E-mail: [office@compconsult.rs](mailto:office@compconsult.rs)

[www.compconsult.rs](http://www.compconsult.rs)