

KALIBRATOR VALJKASTI TIP: KV 80, 100 i 120/300 3+1K

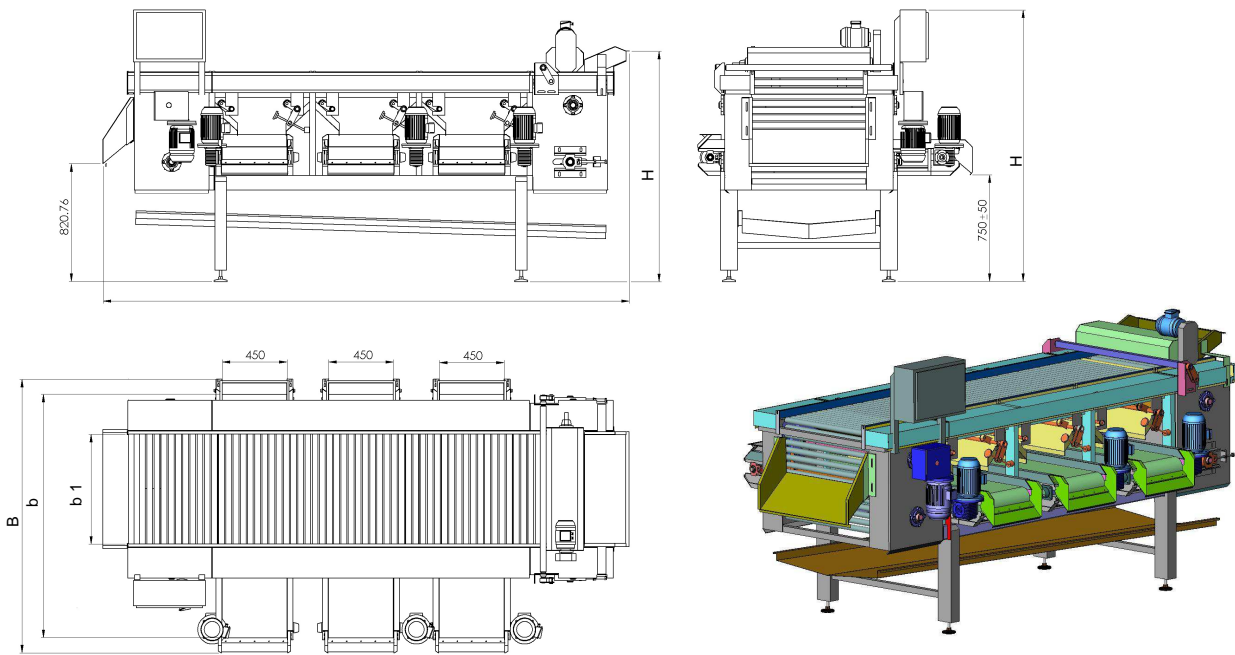

Tehničke karakteristike	KV 80/300 3+1K	KV 100/300 3+1K	KV 120/300 3+1K
Dužina/širina/visina mašine LxBxH:	3600x1900x1890 ±50 mm	3950x2300x1990±50 mm	4300x2550x1990 ±50 mm
Kapacitet mašine (u zavisnosti od kvaliteta proizvoda):	do 2500 kg/h	do 4000 kg/h	do 5000 kg/h
Broj kalibara:	3+1	3 + 1	3 + 1
Opseg kalibrisanja:	10 – 38 mm	10 - 38 mm	10 - 38 mm
Radna širina mašine b:	800 mm	1000 mm	1200 mm
Dužina transportera (osno) b1:	1650 mm	2000 mm	2200 mm
Smer transportnih traka:	Levo/desno	levo/desno	Levo/desno
Instalisana snaga:	2,62 kW	3,32 kW	4,5 kW
Napajanje:	380 V/ 50 Hz	380 V / 50 Hz	380 V/ 50 Hz
Priključak za vodu na 2 mesta:	½"	½"	½"
Četka za skidanje viška ploda:	Ima	Ima	Ima
Korito za otpad i vodu:	Ima	Ima	Ima
Platforma za prihvat petog kalibra:	Ima	Ima	Ima
Frekventna regulacija glavnog pogona:	Ima	ima	Ima

Tehnički opis KV 100/300 3+1K:

Valjkasti kalibrator je namenjen za kalibrisanje tj. sortiranje po veličini voća, kao što je npr.: višnja, trešnja, kajsija, šljiva, breskva, jabuka. Broj dobijenih kalibara je 3+1 a veličina kalibra može se štelovati prema potrebi od 10 - 38 mm. Cevi za kalibrisanje ne mogu da ostupaju za više od 0,1 mm (mereno na istom mestu pod 90°C).

Glavni delovi kalibratora su: lanac sa valjcima, pogonsko vratilo sa uležištenjima i lančanicima, zatezna osovina sa uležištenjima i lančanicima, mehanizam za podešavanje kalibra, četka za raspoređivanje robe, transporteri za prihvat kalibrisane robe, kostur kalibratora sa usipnim i isipnim levkom, pogon valjkastog kalibratora sa frekventnom regulacijom.

Transporteri za prihvat kalibrisane robe imaju sopsveni pogon kao i četka za raspoređivanje robe. Transporteri za prihvat kalibrisane robe mogu biti različitih tipova kao i dužine što zavisi od položaja kalibratora u tehnološkoj liniji kao i konfiguracije same tehnološke linije.

Svi delovi koji su u kontaktu sa voćem izrađeni su od nerđajućeg čelika otpornog na voćne kiseline (AISI 304) i plastičnih materijala tako da su zadovoljeni propisi za prehrambenu industriju, HACCP.

Komandovanje mašinom je vrlo jednostavno kao i njeno održavanje. Granica isporuke je priključni kabal 5 m sa industriskom priključnicom i kugla ventil za vodu 1/2".