

MAŠINA ZA PRANJE KRTOLASTOG POVRĆA MPKP 125-8

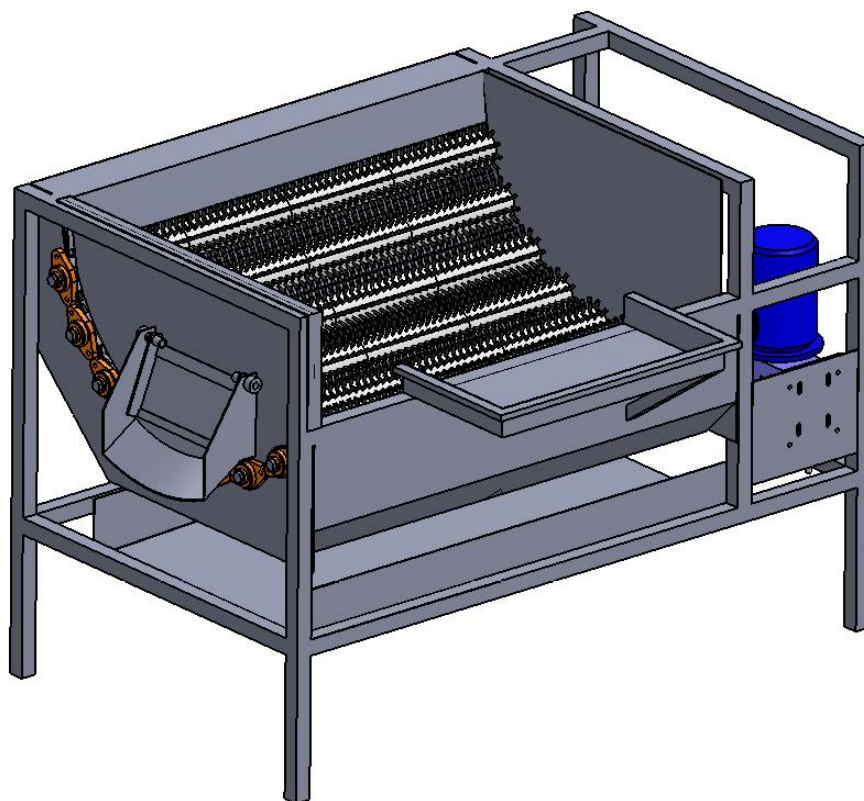

TEHNIČKE KARAKTERISTIKE :	
Broj četaka:	8
Dužina četke:	1200 mm
Dužina mašine L:	1770 mm
Širina mašine B:	1000 mm
Visina mašine H:	1200 mm
Visina usipa/isipa:	950/700 mm
Širina usipne platforme:	330 mm
Punjenje:	šaržno
Instalisana snaga:	1,1 kW
Potrošnja vode:	2-3 m ³ /h
Napajanje:	380V/50Hz

Mašina je namenjena za pranje krtolastog povrća kao što je šargarepa, cvekla, celer i sl. Posедуje 8 valjkastih četaka dužine 900 mm, kao i sistem prskalica za ispiranje ploda. Krtolasto povrće, koje je često nepravilnog oblika, se rotira i okreće između četaka, koje takođe rotiraju i time čekinje četaka dospevaju do delova ploda koje je prljavo. Punjenje mašine je šaržno, pri čemu 1 šarža iznosi oko 25 kg. Izrada mašine je komplet inox. Mašina ispunjava propise EU o bezbednosti hrane HACCP. Granica isporuke: Kabli sa industrijskom priključnicom 5m. Za vodu: Ventil sa poluspojnicom 3/4"

