

## VIBRO DODAVAČ TUNELA VD 100/200

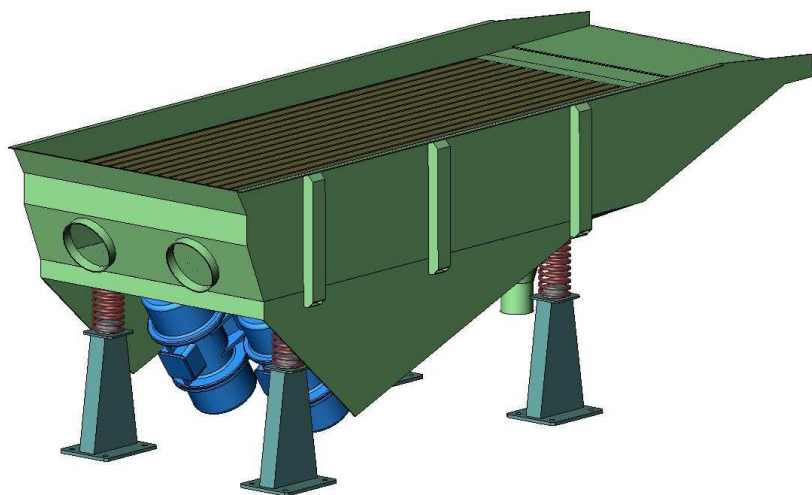

TEHNIČKE KARAKTERISTIKE	
TIP	VD 100/200
Dužina mašine	2788 mm
Širina mašine	1010 mm
Visina mašine	1029±100 mm
Dimenzija sita:	920x2160 mm
Instalisana snaga	3,2 kW
Napajanje	380 V/50 Hz

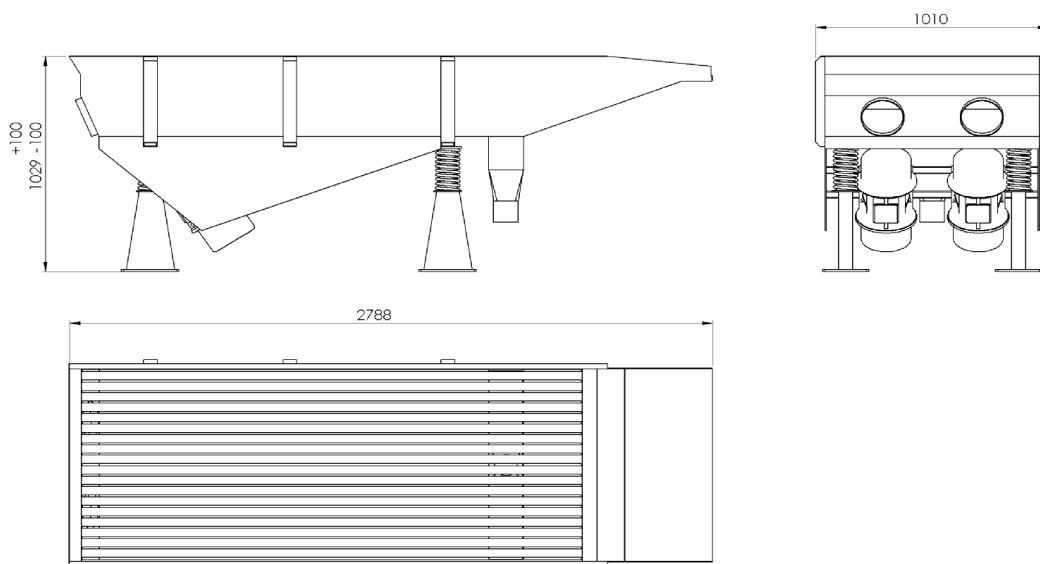

### Tehnički opis:

Vibro dodavač je namenjen za transport, dodavanje (rasporedjivanje), inspekciju, izdvajanje viška vode ili sitnih delića. Glavni delovi vibro dodavača su: korito, rešetka, pogonski vibromotori i stope sa oprugama.

Vibrirajuće korito izradjeno je od limova i profila zavarivanjem. Rešetka se sastoji od podužnih specijalnih profila tako da je glavljenje robe svedeno na minimum a ocedjivanje vode je maksimalno. Pričvršćivanje rešetke na korito izvedeno je tako da je omogućena jednostavna i brza montaža i demontaža.

Montirani vibromotori su u verziji sa zaštitom od vode i prašine i postavljeni su na korito sa donje strane.

Svi delovi mašine koji dolaze u kontakt sa voćem ili povrćem izradjeni su od nehrdjajućeg čelika otpornog na voćne kiseline.

Komandovanje mašinom vrši se preko tastera start/stop a napajanje strujom je preko kabla na kome je montirana industrijska priključnica.



**Compconsult**

Niška Banja, Bul.Cara Konatantina bb, Srbija, Tel/Fax: (+381 18) 4223-604, 4548-402

E-mail: [office@compconsult.rs](mailto:office@compconsult.rs)

[www.compconsult.rs](http://www.compconsult.rs)